



Седельный тягач Scania G360 LA4x2HNA Griffin



Снимок может не полностью соответствовать описанию

Шасси

Усиленная рама Н-класса с лонжероном толщиной 9,5 мм
 Межосевое расстояние, мм.....3 700
 Макс. нагрузка на переднюю ось, кг.....7 500
 Макс. нагрузка на заднюю ось, кг.....11 500
 Подвеска передняя: параболические рессоры 3X29
 Стабилизатор на передней оси, нормальной жесткости.
 Подвеска задняя: пневматическая, двухбаллонная.
 Базовая система регулировки уровня шасси.
 Шины: передние/задние – 315/70R22.5

Двигатель SCANIA DC13_104 360 EURO 4

Дизельный с турбонаддувом и интеркулером.
 6-цилиндровый рядный 13-литровый EURO 4
 Макс. мощность 265 кВт (360 л.с.) при 1 900 мин⁻¹
 Макс. крутящий момент 1850 Нм при 1 000 – 1 300 мин⁻¹
 Ограничитель скорости (85 км/ч).

Коробка передач SCANIA GR905

9-ступенчатая, включая 1 ползучую передачу
 Защита сцепления от перегрузки.

Главная передача R780

Одноступенчатая, гипоидная, с блокировкой дифференциала.
 Передаточное отношение главной передачи 1:3,08.

Топливная система

Алюминиевый топливный бак емкостью 600 л слева.
 Запирающаяся крышка топливного бака. Подогреватель топлива. Топливный влагоотделитель с подогревом.

Тормозная система

EBS - электронная система управления тормозами с ABS и ПБС
 Барабанные тормозные механизмы. Автоматический моторный замедлитель. Осушитель воздуха. Тормозные накладки задние шириной 254 мм.

Электрооборудование

Две аккумуляторные батареи 24 В емкостью 225 Ач.
 Базовый выключатель массы АКБ слева на шасси.
 Генератор 100 А. Пневмосигнал за бампером. Фары Н4 с омывателем. Фонари заднего хода и задний противотуманный фонарь. Передние противотуманные фары и габаритные огни белые.
 Дополнительные фары дальнего света в бампере.

Кабина CG19N

Пневмоподвеска в 4-х точках.
 2 спальных полки шириной 700 и 600 мм.
 Выдвижной ящик под спальной полкой.
 Выдвижной столик. Наружный вещевой ящик.
 Центральный замок, ручной привод.

Зеркала заднего вида с электрообогревом и электрорегулировкой.
 Электрические стеклоподъемники.
 Кондиционер и климат-контроль.
 Автономный «сухой» отопитель кабины 4 кВт.
 Передняя панель - длинная, с улучшенной отделкой.
 Комбинация приборов – «цветная» (с функцией «Поддержка водителя»)
 Регулируемое рулевое колесо.
 Цифровой тахограф на 2 водителя.
 Круиз-контроль с управлением на рулевом колесе.
 Радиомагнитола с управлением на руле.
 Подготовка под установку: ГД-рации, FMS.
 Комплект спойлеров по периметру кабины.

Дополнительное оборудование.

Витые тормозные шланги для полуприцепа. Витой кабель для электросистемы полуприцепа. Электророзъемы, 2x7.
 Седельное устройство JOST JSK37 CZ, 2"/150 мм
 Пластина крепления седельного устройства, 22 мм
 Высота седельного устройства 1150 мм.
 Защита глушителя.
 Кронштейн запасного колеса справа.

Документация

Инструкция на русском языке.



Автомобили серии Scania Griffin

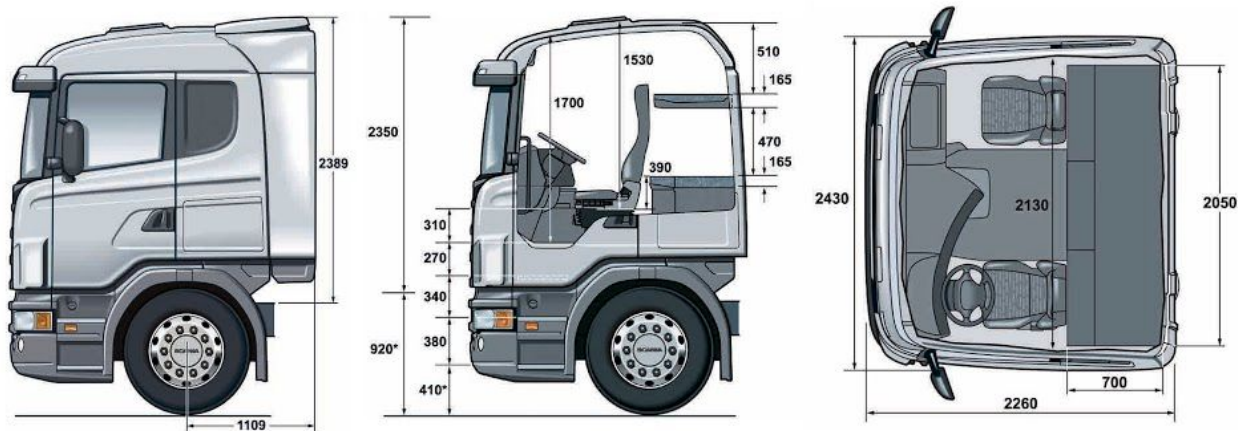

Чертеж кабины



Панель управления



Интерьер кабины



Верхние вещевые полки



Задний вещевой ящик



Передний вещевой ящик



Наружный вещевой ящик



Люк в крыше



Внутренняя сторона дверей



Раздвижной столик

Scania Griffin — проект, разработанный специально для российского транспортного рынка. Автомобили данной серии обладают характеристиками, наиболее востребованными отечественными перевозчиками, и отвечают критериям качества и надежности грузовых автомобилей Scania. Scania Griffin был удостоен премии «Лучший зарубежный грузовик года в России» в 2002 и 2007 гг. Проект является фирменным системным продуктом и включает в себя комплекс технических, эксплуатационных и финансово-экономических операций, что позволяет приобрести на особо выгодных условиях грузовые автомобили Scania, а также обеспечить их максимальную производительность и долгий срок эксплуатации.

